

MANUAL DO USUÁRIO

E6S



DISTRIBUIDO POR VOHZ

INFORMAÇÃO DE SEGURANÇA

- Por favor, leia o manual atentamente. Mantenha-o em um local seguro para referências futuras.
- Para o uso correto do produto, siga as instruções do manual.
- Não recomendável para crianças menores de 3 anos. Contém peças pequenas que podem ser engolidas.
- Para evitar o risco de choque elétrico, mantenha o aparelho longe de água ou humidade.
- Mantenha o produto longe de fontes de calor (por ex.; radiador, aquecedor, forno ou outro dispositivo que gere calor.
- Nunca utilize ácidos fortes, álcool ou outros solventes químicos para limpar o produto. Use solventes neutros ou água limpa para higienizar.
- Não tente desmontar e reparar o produto sem a presença de um profissional. Não há peças reparáveis pelo usuário dentro desse dispositivo.



Se perceber que a bateria está úmida, vazando ou apresente odor ou qualquer outra aparência anormal, suspenda imediatamente o seu uso.

É proibido a operação de dispositivos com a tecnologia UWB (Banda Ultralarga) a bordo de aeronaves, embarcações e satélites. O uso de fones via bluetooth não é permitido nestes locais. A tecnologia UWB pode ser desativada ao colocar o eletrônico no modo avião, impedindo que o fone conecte-se ao aparelho.

ATENÇÃO AO USUÁRIO

Para evitar possíveis danos à audição, não escute sons em níveis de volume altos durante longos períodos de tempo. Deste modo, defina o volume sempre em um nível apropriado.

ESPECIFICAÇÕES

Modelo do produto: E6S

Distância efetiva: 10m

Bluetooth - 5.3

Tempo de uso dos fones de ouvido: Até 3 horas

Bateria dos fones de ouvido: 30mAh

Bateria do estojo de carregamento: 200 mAh

Capacidade do estojo de carregar os fones com uma única carga: 3 vezes

Entrada de carregamento: USB x Micro USB

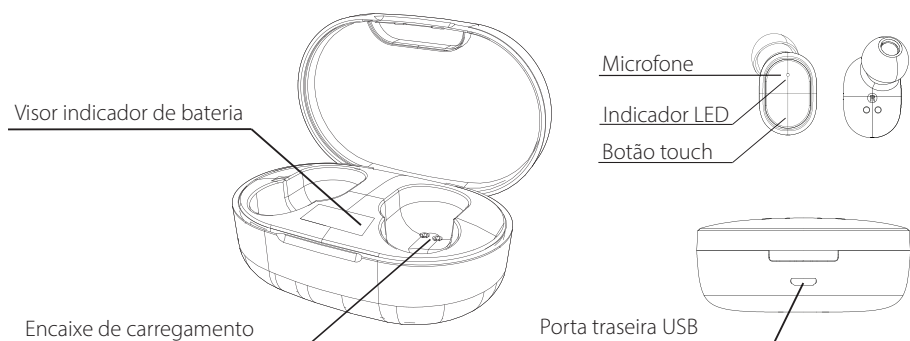

CONTEÚDO DA EMBALAGEM



1 Estojo de carregamento **1 Unidade**

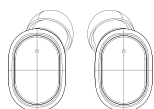

2 Fones de ouvido (E/D) **1 Unidade**



3 Ponteira auricular **2 Unidades**



4 Manual do produto **1 Unidade**

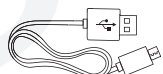

5 Cabo de carregamento **1 Unidade**

FUNCIONAMENTO

1- LIGAR / DESLIGAR BLUETOOTH DOS FONES DE OUVIDO

LIGAR

1º MÉTODO: Retire os fones do compartimento para ligar automaticamente.

2º MÉTODO: Para ligar, pressione os botões touch de ambos os fones de ouvido por 3 segundos.

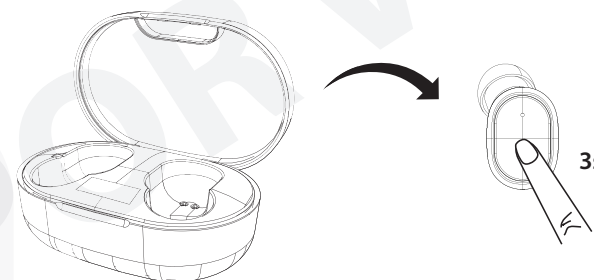

1.1 - RELIGANDO

Quando o fone é emparelhado com êxito, o Bluetooth irá entrar no modo de conexão na segunda vez que for ligado e automaticamente irá se conectar com o celular.

1.2 - DESLIGAR

1º MÉTODO: Pressione e segure o botão Touch por 5 segundos para desligar os fones de ouvido.

2º MÉTODO: Coloque os fones de ouvido de volta no estojo de carregamento. Os fones irão desligar automaticamente.

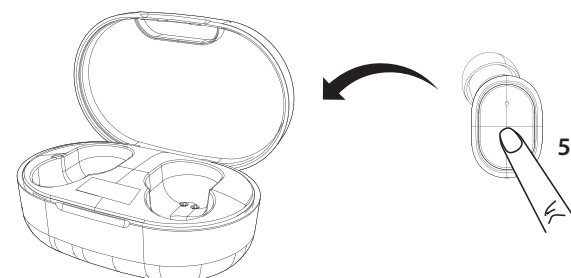

2- PAREAMENTO DOS FONES DE OUVIDO TWS COM DISPOSITIVOS BLUETOOTH (SMARTPHONE, ETC)

Tire os fones de ouvido do estojo de carregamento e pressione ambos os fones por 3s para entrar em modo de pareamento. Quando pareados, os leds brilharão rapidamente em vermelho e azul indicando que os fones estão prontos para a conexão com o celular.

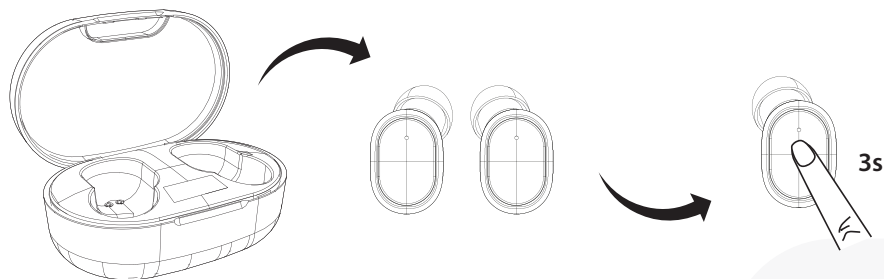

Ative a função Bluetooth do seu dispositivo Android, selecione o fone de ouvido na lista de dispositivos Bluetooth disponíveis, clique para parear. Caso o sistema seja IOS, ele buscará automaticamente pelo modelo do fone.

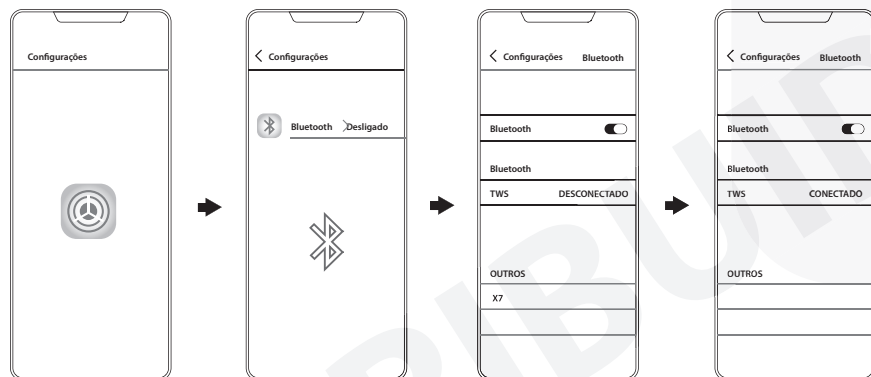

2.1 - PAREAMENTO INDIVIDUAL DOS FONES DE OUVIDO TWS

Ative a função Bluetooth do seu aparelho, após ele encontrar o fone de ouvido na lista de dispositivos clique em parear. Quando o pareamento for feito, o fone direito irá emitir um som reportando o sucesso da conexão. Em seguida os leds brilharão rapidamente em azul, entrará em estado de espera e logo será feita a conexão de ambos os fones.

DICA: Se o pareamento não tiver sucesso, pressione e segure o botão Touch nos dois fones simultaneamente por 5 segundos até que o indicador de led brilhe azul apenas uma vez. Então ligue as duas unidades novamente e elas irão parear automaticamente.

3- FUNÇÃO DO BOTÃO TOUCH

Faixa anterior: Pressione e solte o botão Touch do fone esquerdo 2X.

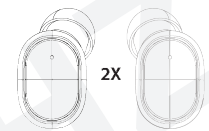

Próxima faixa: Pressione e solte o botão touch do fone direito 2X.

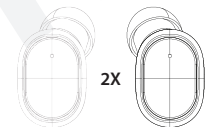

Aumente o volume: Clique rapidamente o botão touch do fone direito 2X.

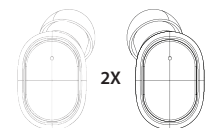

Diminua o volume: Clique rapidamente o botão touch do fone esquerdo 2X.

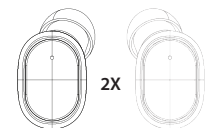

Pausa / Reprodução: Clique em ambos os fones para reproduzir/ pausar

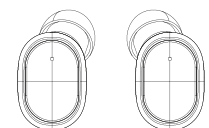

Atender ligação: Clique em ambos os fones para atender a ligação

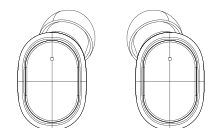

Encerrar ligação: Clique em ambos os fones para encerrar a ligação

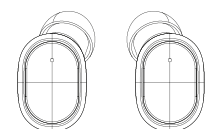

Rejeitar ligação: Pressione ambos os fones por 2s para rejeitar a ligação

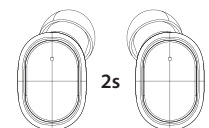

ASSISTENTE DE VOZ

Ligar / Desligar assistente de voz: Pressione rapidamente o botão Touch de qualquer um dos fones por volta de 2 segundos e solte para ativar e desativar a assistente de voz SIRI.



2 - CARREGAMENTO DO FONE DE OUVIDO

Coloque o fone de ouvido no estojo de carregamento para carregá-lo automaticamente. O estojo de carregamento contém uma luz indicadora de carregamento, ao apagar a luz vermelha, o carregamento estará completo.

Baixa potência do estojo de carregamento: A luz indicadora piscará.

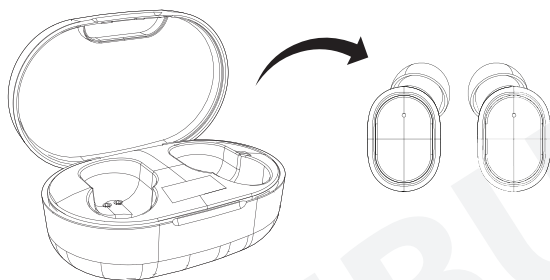

5- DESLIGAMENTO AUTOMÁTICO DOS FONES DE OUVIDO

Coloque os fone de ouvido no estojo de carregamento. Os fones irão automaticamente entrar no modo suspensão.

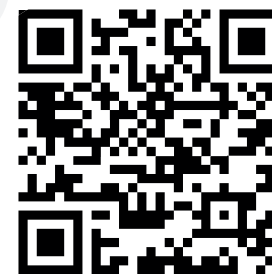
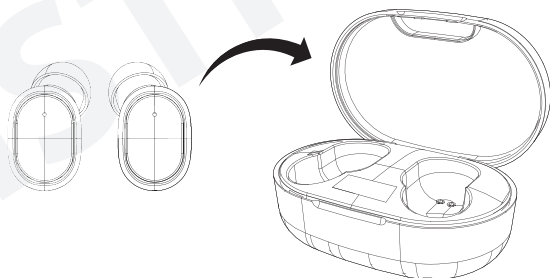

VOHZ.COM.BR